

ВЫСОКОНАПОРНЫЙ РЕГУЛИРУЮЩИЙ ВЕНТИЛЬ

ТИП 1/126/P

Проходящая конструкция, для высокого Δр

HIGH PRESSURE CONTROL VALVE

straight way type, for high Δр

PN 160

DN	PN	t[°C]
50 - 400	40 - 160	-200 - +200

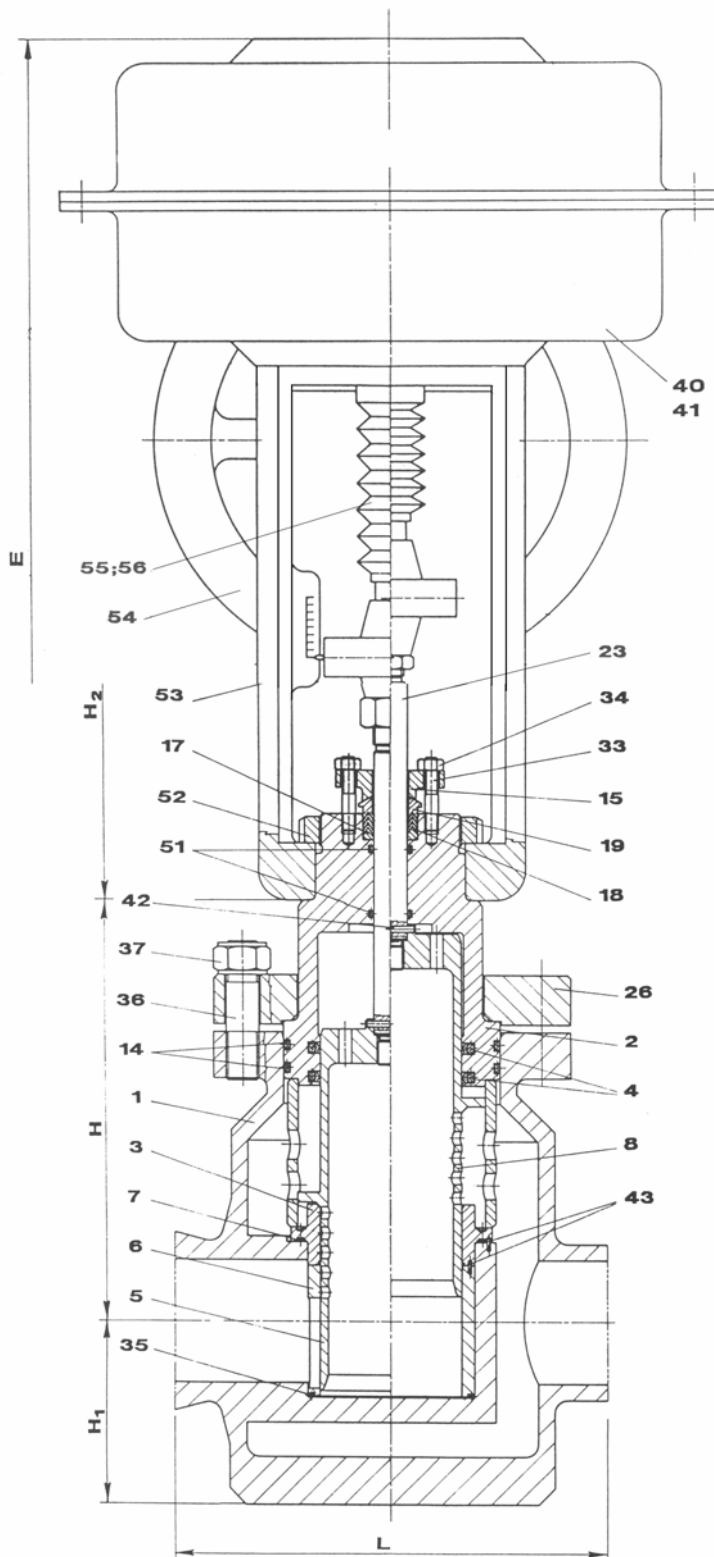

Material / Материалы				
Поз.	Обозначение Designation	Set 1	Set 2	Set 3
1	Корпус точки	C22.8	1.4541	GP240GH
2	Держатель уплотнения sealing support	C22.8	1.4541	GP240GH
3	Седло seat	1.4541	1.4541	1.4541
4	Уплотнительное кольцо sealing ring	NBR	FPM	NBR
5	Поршень piston bush	1.4034	1.4541	1.4034
6	Втулка sleeve	1.4541	1.4541	1.4541
7	О-кольцо o-ring	NBR	FPM	NBR
8	Втулка sleeve	C22.8	1.4541	1.0473
14	О-кольцо-корпус o-ring точки	NBR	FPM	NBR
15	Уплотнительная крышка gland flange	1.0050	1.0050	1.0050
17	Опорное кольцо retainer	1.4541	1.4541	1.4541
18	V-кольцо v-ring	PTFE	PTFE	PTFE
19	Уплотнение gland	1.0050	1.0050	1.0050
23	Шпindel stem	1.4034	1.4541	1.4034
26	Фланец flange	1.0050	1.0050	1.0050
29	Маховичок handwheel	0.6025	0.6025	0.6025
31	Пригнанная пружина key	1.0050	1.0050	1.0050
35	О-кольцо o-ring	NBR	FPM	NBR
36	Болт bolt	8.8	8.8	8.8
37	Гайка nut	5	5	5
42	Прижимный штифт spring pin	Пружинная сталь Spring steel		

